

MANUAL DE MONTAJE

A3



MAMPARA ANGULAR DE DUCHA

1 HOJA CORREDERA + 2 FIJAS

A3

1

PRESENTAR LOS PERFILES EXPASORES EN LAS PAREDES, NIVELAR Y MARCAR LOS TALADROS A REALIZAR EN EL INTERIOR DE LOS MISMOS Y EN LAS PAREDES, COLOCANDO CON EL ALA AL INTERIOR DE LA DUCHA. RETIRARLOS PARA TALADRAR CON BROCA DE 6MM. INTRODUCIR LOS TACOS DEL N° 6.

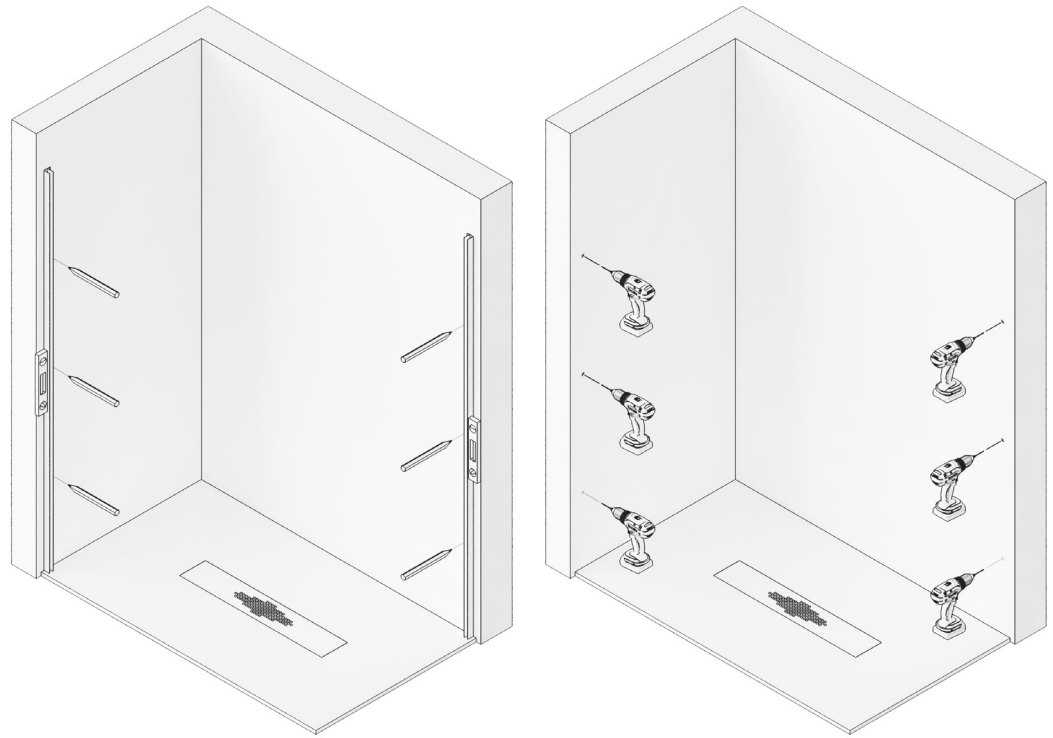

2

MONTAR LOS MARCOS LATERALES CON LA GUÍA SUPERIOR E INTRODUCIR LAS "U" EXPANSORAS EN LOS MARCOS.

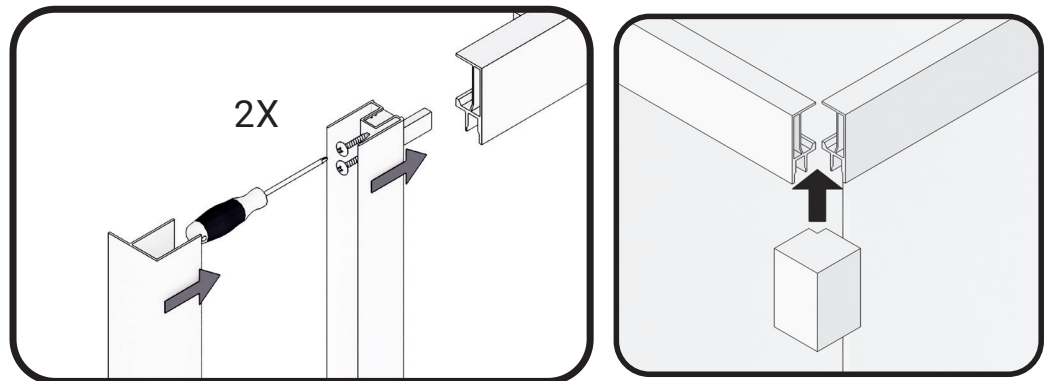

3

PRESENTAR EL MARCO FORMADO EN SU LUGAR Y ATORNILLAR LOS PERFILES EXPASORES A PARED USANDO TACOS DE N° 6 TORNILLOS 4,2 X 32.

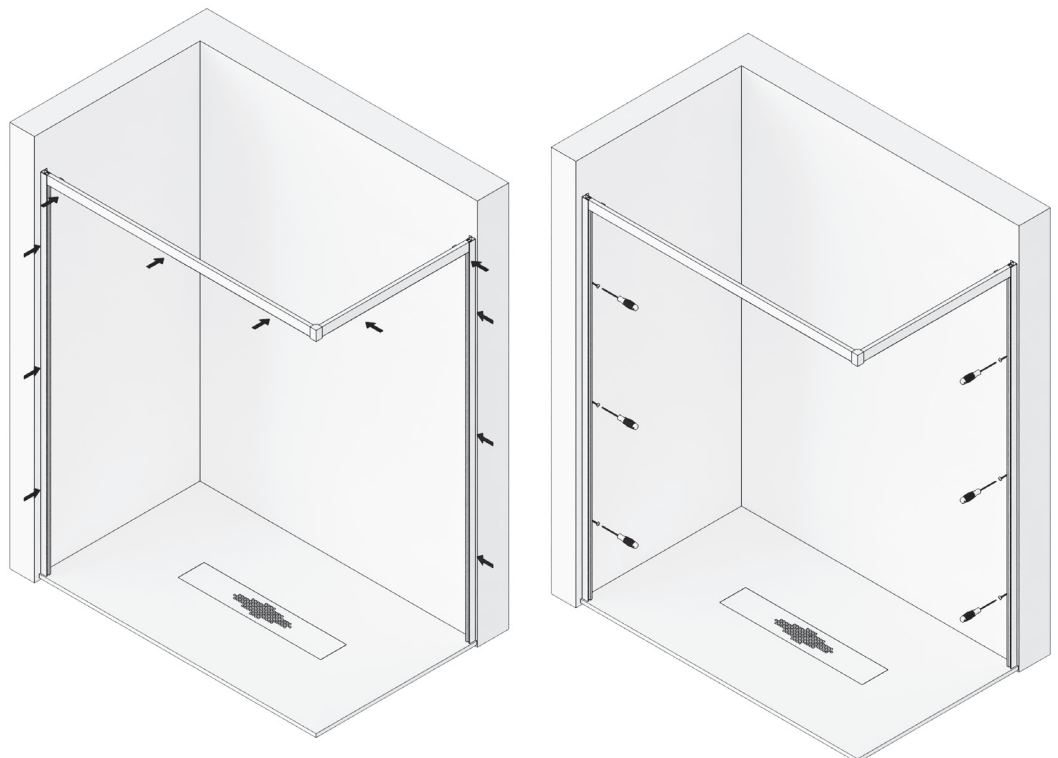

4

COLOCAR EN EL VIDRIO FIJO LA GOMA INFERIOR DE APOYO. ELEVAR EL MARCO FORMADO, AHUN SIN FIJAR A LOS EXPANSORES, PARA INTRODUCIR EL CRISTAL FIJO EN SU POSICIÓN. BAJAR LA ESTRUCTURA PARA ANCLAR EL VIDRIO EN ELLA.

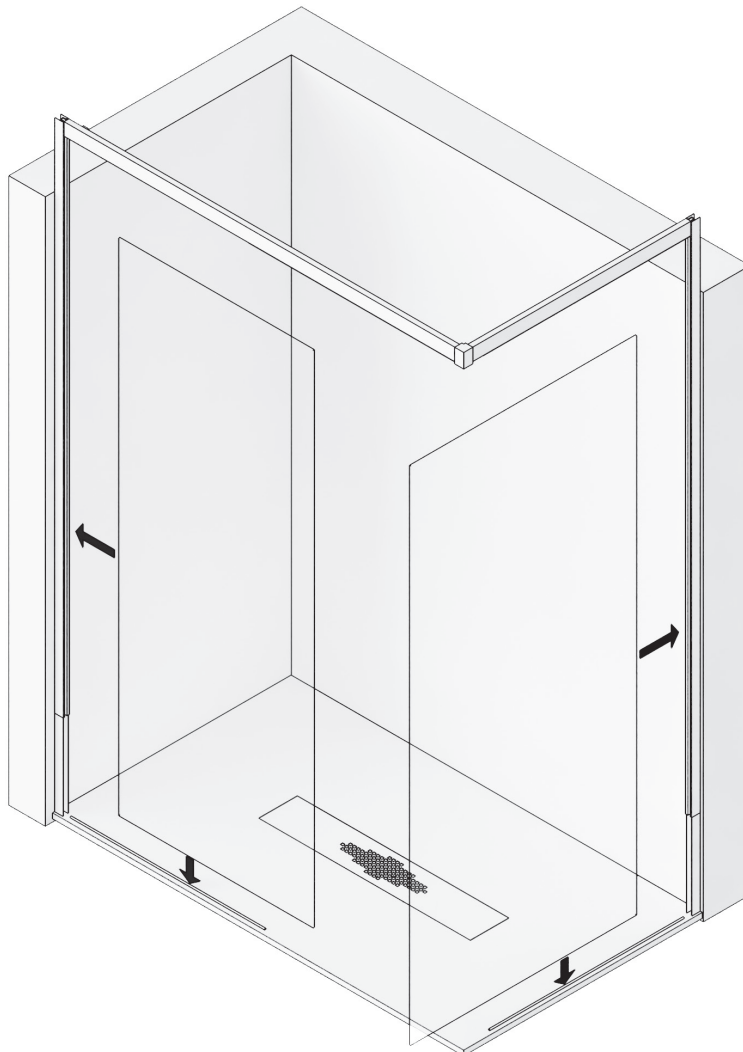

A3

5

COLOCAR LA PINZA GUÍA INFERIOR EN EL EXTREMO DEL VIDRIO.

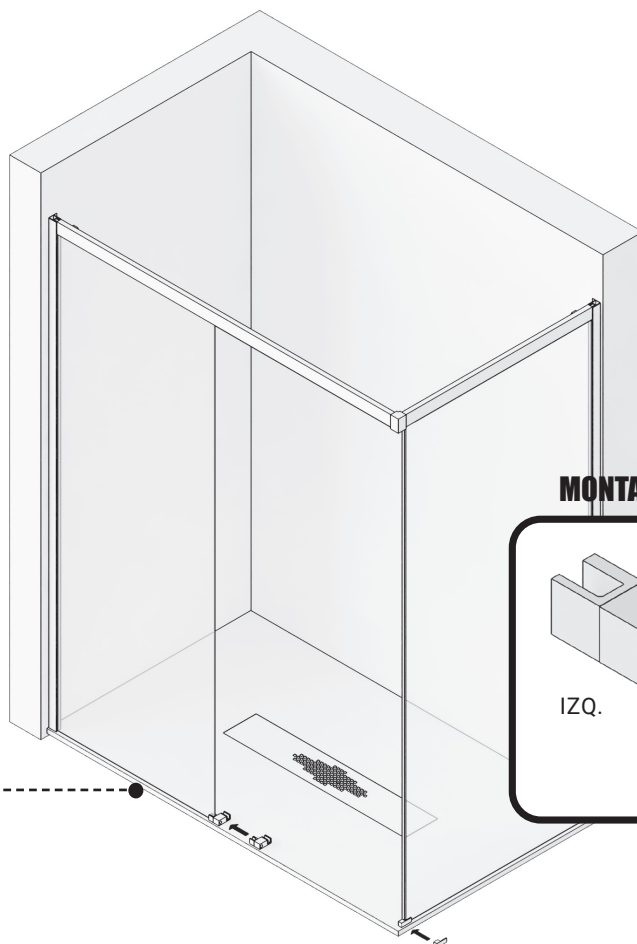
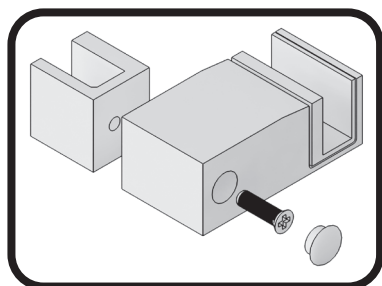

MONTAJE PINZA GUÍA INFERIOR

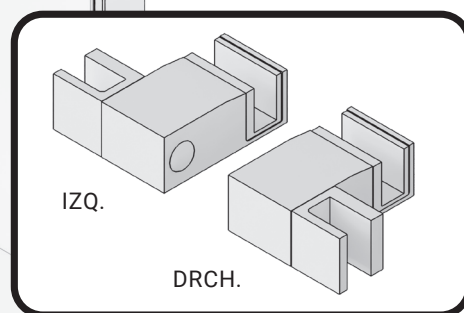

6

FIJAR LA ESTRUCTURA A LOS EXPANSORES, NIVELÁNDOLA Y CENTRÁNDOLA ANTES DE ATORNILLARLA CON LOS TORNILLOS AUTORROSCANTES Y SUS TAPONES CORRESPONDIENTES.

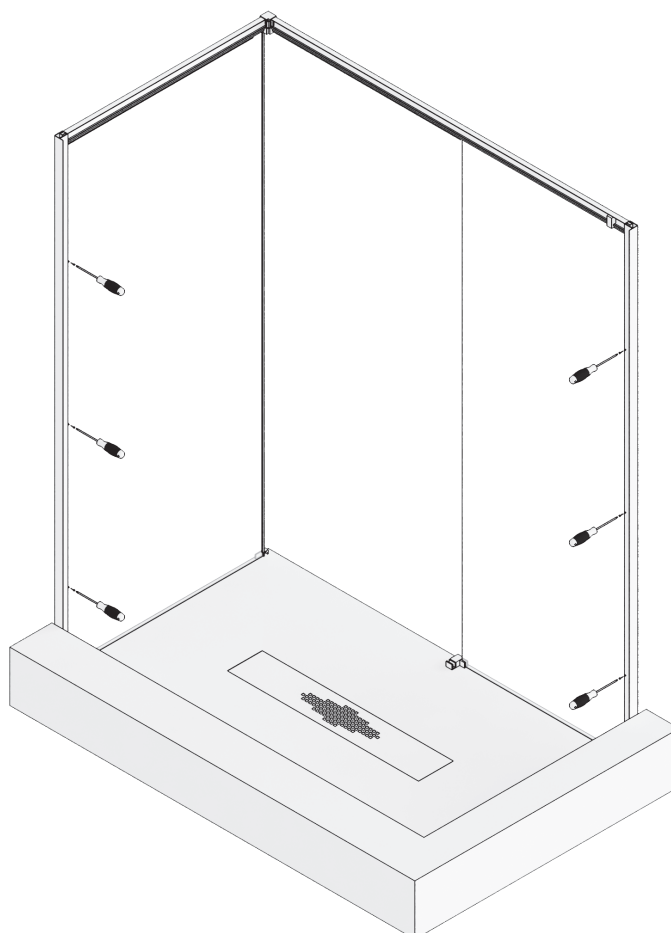
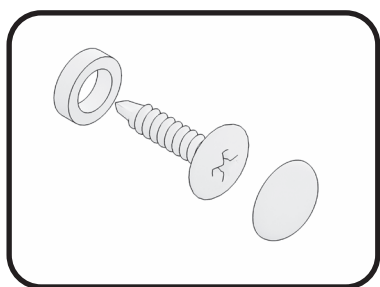

7

ENGOMAR EL VIDRIO FIJO AL MARCO LATERAL Y A LA GUÍA, CON SUS RESPECTIVAS JUNTAS. COLOCAR LA GOMA ALA DE CRUCE EN EL CANTO DEL VIDRIO FIJO.



8

COLOCAR EL CIERRE GOMA IMÁN EN EL EXTREMO DE LA HOJA CORREDERA Y EL CIERRE DE GOMA IMÁN LATERAL EN EL EXTREMO DEL LATERAL FIJO



A3

9

INSTALAR EN LA PUERTA, EL ASA TIRADOR, LA GOMA ALA CRUCE Y LA GOMA IMÁN, A LO ALTO DEL CRISTAL. MONTAR LAS RUEDAS, COLOCÁNDOLAS.

ALTURA MÁXIMA

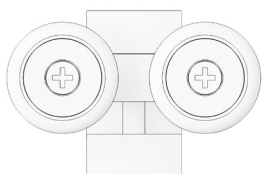
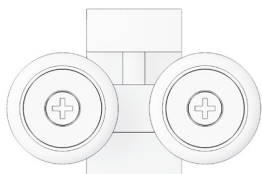

ALTURA MÍNIMA

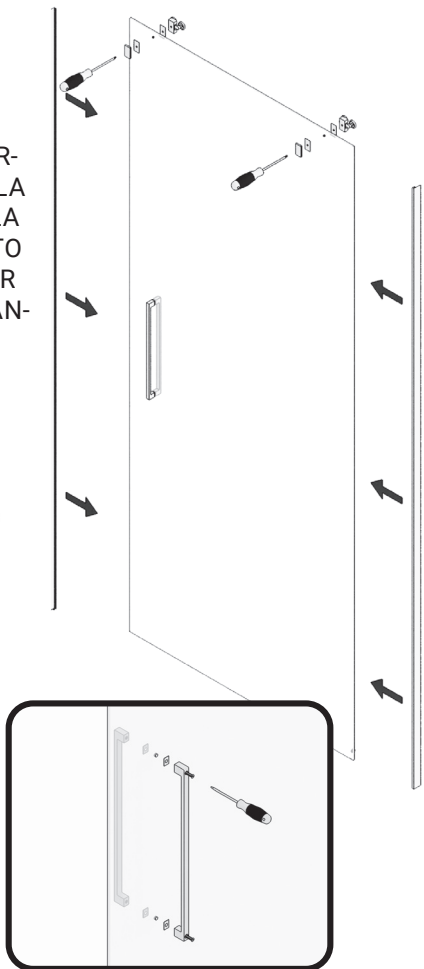

10

COLGAR LA HOJA CORREDERA EN LA GUIA SUPERIOR, INTRODUCIENDO EL CONJUNTO RUEDAS EN LA MISMA Y EN LA PINZA GUIA INFERIOR, GRADUANDO EN ALTURA Y NIVELANDO LA HOJA CORREDERA, HACIENDO DESCENDER LA HOJA MEDIANTE LOS TORNILLOS DE REGULACION DE RUEDAS, CON UN DESTORNILLADOR.

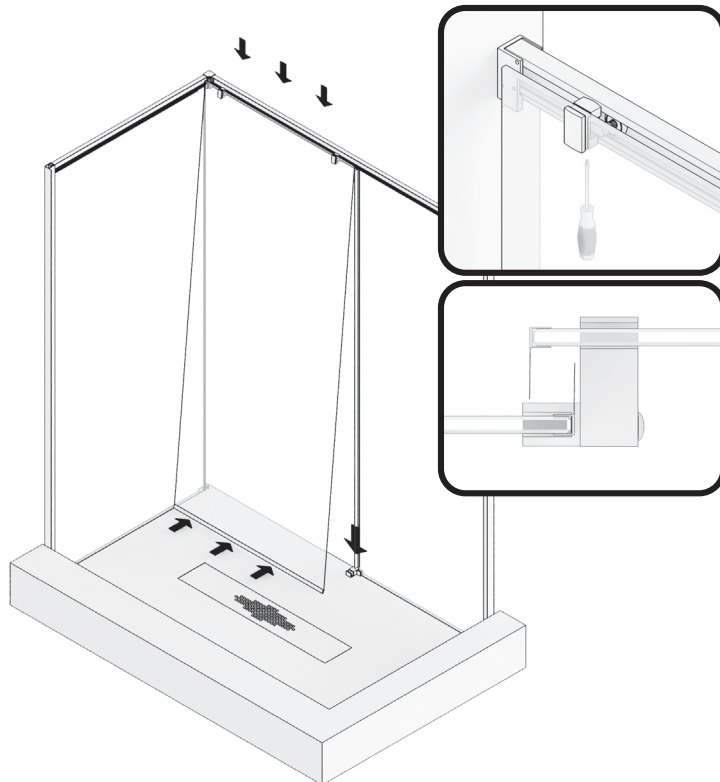

11

FIJAR EL TOPE FRENO A LA GUÍA.

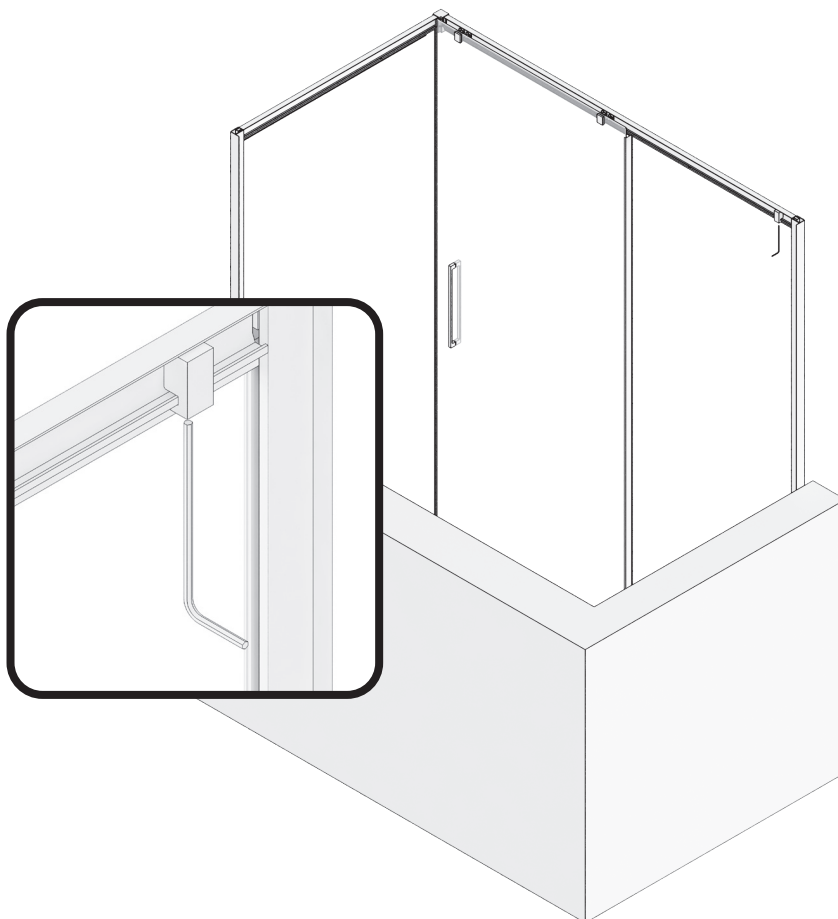

12

CORTAR EL PERFIL BAJO A MEDIDA. DESDE LA PINZA BAJA HASTA MARCO IMÁN Y COLOCAR POR DELANTE DE LA HOJA CORREDERA.

PERFIL DE ESTANQUEIDAD

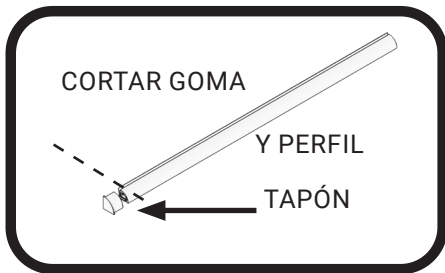

13

SELLAR CON SILICONA EL CONTORNO EXTERIOR DE LA MAMPARA Y COLOCAR LAS TAPETAS SUPERIORES DE LOS MARCOS LATERALES, CORTANDO Y AJUSTANDO LO SOBRENTE SEGÚN MODELO.



A3

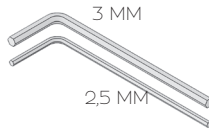
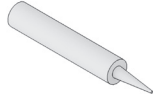
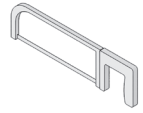
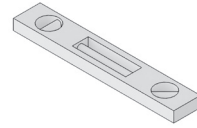
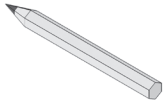

1X



HOJA FIJA

1X



HOJA CORREDERA

1X

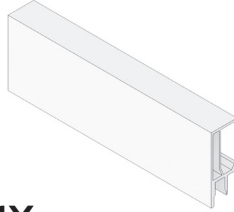

GUÍA SUPERIOR CON ESCUADRAS Y TAPA TOPE

2X

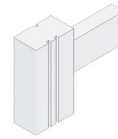

ESCUADRA MARCOS

2X



EXPANSOR

2X



MARCO LATERAL

1X



CODO UNIÓN ANGULAR

1X

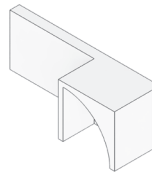

TERMINAL A FIJO PERFIL ESTANQUEIDAD

2X

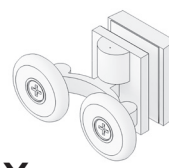

RODAMIENTO SUPERIOR TANDEM

1X

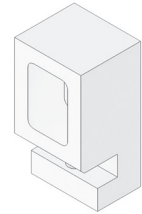

TOPE FRENO

1X



ASA TIRADOR

1X



GOMA CIERRE IMAN FRONTAL

2X



GOMA ALA CRUCE

2X



GOMA CUÑA FIJACION FIJO

2X



TERMINAL PERFIL VIERTEAGUAS

1X

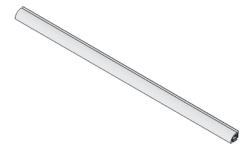

PERFIL DE ESTANQUEIDAD

12X

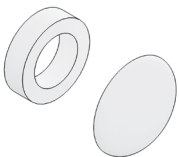

TAPONES CON BASES

6X



TACOS N°6

6X

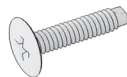

TORNILLOS 4.2 X 32

6X

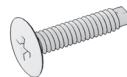

TORNILLO AUTORROSCANTE 3.5 X 16 AV

2X

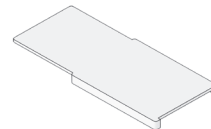

TAPETA SUPERIOR MARCO LATERAL

1X



GOMA ESTANQUEIDAD INFERIOR FIJO

4X

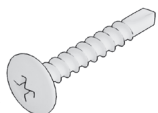

Tornillos 3,5 X 32

fabricación nacional